

ΕΠΙΤΟΙΧΗ ΜΟΝΑΔΑ

ΦΥΣΙΚΟΥ ΑΕΡΙΟΥ - ΥΓΡΑΕΡΙΟΥ

Επίτοιχη μονάδα συμπυκνωμάτων φυσικού αερίου-υγραερίου για θέρμανση και ζεστό νερό χρήσης ή μόνο για θέρμανση με ισχύ έως 35.0 KW και βαθμού απόδοσης 109%.

VIESSMANN

VITODENS 100-W

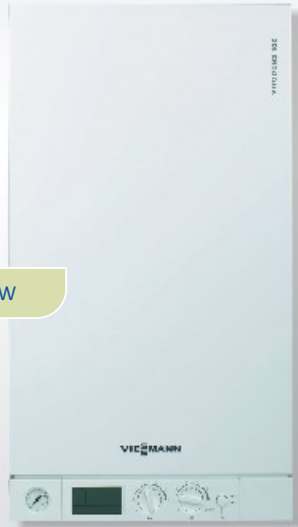

- Επίτοιχη μονάδα συμπυκνωμάτων φυσικού αερίου-υγραερίου κλειστού τύπου, απόδοσης 9-35 KW με ηλεκτρονική έναυση.
- Κυλινδρικός καυστήρας MatriX με εύρος ρύθμισης 1:4 και ανοξείδωτος ελικοειδής εναλλάκτης υψηλής απόδοσης που εξασφαλίζουν βαθμό απόδοσης 109%.
- Μέγιστη οικονομία στην κατανάλωση λόγω της συμπύκνωσης (υγροποίηση) των καυσαερίων και της μειωμένης απώλειας προς την καμινάδα (έξοδος καυσαερίων σε θερμοκρασία 10°C πάνω από την θερμοκρασία του νερού προσαγωγής) που εξασφαλίζει εξοικονόμηση καυσίμου τουλάχιστον 25%.
- Εξελιγμένο σύστημα αυτοδιάγνωσης βλαβών για πλήρη έλεγχο της μονάδας.
- Ενσωματωμένος ηλεκτρονικός πίνακας οργάνων με έλεγχο εσωτερικής θερμοκρασίας (με σύνδεση θερμοστάτη χώρου) και έλεγχο του ζεστού νερού χρήσης.

- Έχει την δυνατότητα να λειτουργήσει ως αντιστάθμιση καιρού με προσθήκη μόνο ενός εξωτερικού αισθητηρίου (περιλαμβάνεται) και λειτουργία με μία καμπύλη θέρμανσης που έχει την δυνατότητα παράλληλης μετατόπισης.
- Πολύ χαμηλές εκπομπές ρύπων και NOx χάρις στον καυστήρα τύπου MatriX, που είναι πολύ πιο κάτω από τα όρια της πιστοποίησης «Μπλε Άγγελος» για την προστασία του περιβάλλοντος.
- Ιδιαίτερα αθόρυβη λειτουργία.
- Ο ανοξείδωτος εναλλάκτης εξασφαλίζει υψηλή αξιοπιστία και μέγιστη διάρκεια ζωής.
- Πιστοποίηση CE-0085 BR 0432 και "Blue Angel" για την προστασία του περιβάλλοντος.

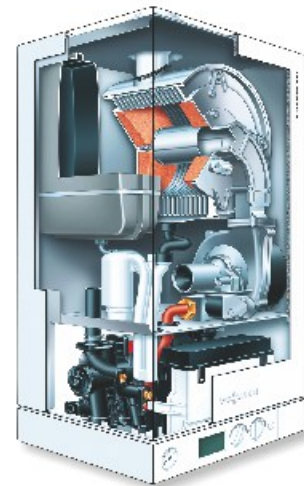

VITODENS 100-W

Επίτοιχος λέβητας συμπυκνωμάτων φυσικού αερίου - υγραερίου

ΟΝΟΜΑΣΤΙΚΗ ΙΣΧΥΣ Kw COMBI ME Z.N.X.

9-26.0

11-35.0

Επίτοιχος λέβητας συμπυκνωμάτων με ηλεκτρονικό πίνακα για έλεγχο του λέβητα βάση θερμοκρασίας δωματίου, έλεγχο μπόιλερ και αυτοδιάγνωση βλαβών. Ο πίνακας έχει την δυνατότητα να λειτουργήσει ως αντιστάθμιση υπαίθρου με προσθήκη εξωτερικού αισθητηρίου (περιλαμβάνεται).

Σετ σύνδεσης υδραυλικών σωληνώσεων (περιλαμβάνεται)

Καπναγωγός ομοαξονικός Ø 60/100 (περιλαμβάνει μία καμπύλη 90° και ένα ευθύγραμμο τερματικό καπναγωγό 90 cm) Περιλαμβάνεται